

Ficha técnica :

M 70-2H STG5



Características técnicas			Métrico
1.1	Fabricante		MANITOU
1.2	Nome do modelo		M 70-2H STG5
1.3	Fonte de energia		Diesel
1.4	Modo de condução		Sentado
1.5	Capacidade máx.	Q	7000 kg
1.6	Centro de gravidade da carga	c	600 mm
1.8	Distância da carga, centro do eixo motor ao garfo	x	803 mm
1.9	Distância entre eixos	y	2493 mm
Weight			
2.1	Peso de serviço		9880 kg
2.2	Peso no eixo dianteiro (com carga) / traseiro (com carga)		14954 kg / 1926 kg
2.3	Peso no eixo dianteiro (sem carga) / traseiro (sem carga)		4040 kg / 5840 kg
Pneus			
3.1	Tipo de rodas		Pneumático
3.2	Dimensões das rodas dianteiras		18R19.5 8T N20XF
3.3	Dimensões das rodas traseiras		265/70R19.5 6T P30HT3
3.5	Número de rodas de dianteiras / traseiras		2 / 2
3.6	Via dianteira	b10	1700 mm
3.7	Calibre da roda traseira	b11	1545 mm
Dimensões			
4.1	Inclinação do mastro para a frente (graus) / trás (graus)	α / β	15 / 15
4.7	Altura proteção do condutor (cabina)	h6	2475 mm
4.8	Altura do banco/altura de pé	h7	1485 mm
4.19	Comprimento total	l1	5700 mm
4.20	Comprimento até à face dos garfos	l2	4200 mm
4.21	Largura total	b1	2155 mm
4.22	Secção do garfo x Largura dos garfos x Comprimento dos garfos	s / e / l	70 mm x 150 mm / 1500 mm
4.23	Quadro porta-garfos em conformidade com a norma DIN 15173 A/B		FEM4
4.24	Largura do quadro porta-garfos	b3	1750 mm
4.31	Distância ao solo sob o mastro	m1	300 mm
4.32	Distância ao solo no centro da distância entre eixos	m2	410 mm
4.33	Largura da via para palete 1000 x 1200 transversalmente	Ast	6703 mm
4.34	Largura do corredor para palete 800 x 1200 em comprimento	Ast	6703 mm
4.35	Raio de viragem	Wa	4200 mm
Atuação			
5.1	Velocidade de deslocação (com carga / sem carga)		11 m/s / 23 km/h
5.2	Velocidade de elevação (com carga / sem carga)		0.32 m/s / 0.32 m/s
5.3	Velocidade de descida (com carga / sem carga)		0.40 m/s / 0.34 m/s
5.5	Esforço de tração / Força de tração (em vazio)		8060 daN / 2930 daN
5.7	Rampa admissível - com carga / sem carga		45 % / 27 %
5.10	Travão de serviço		Hidráulico
Motor			
7.1	Marca do motor / Modelo do motor / Norma do motor		Deutz / TD 3,6 / Stage V
7.2	Potência do motor de acordo com ISO 1585		55.40 kW
7.3	Regime nominal		2500 rpm
7.4	Número de cilindros		4
Diversos			
8.1	Tipo de unidade motriz		Eléctrico
8.2	Pressão hidráulica de trabalho para os acessórios		230 bar
8.3	Débito de óleo para acessório		80 l/min
8.4	Nível sonoro no ouvido do condutor segundo a DIN 12 053		78 dB

M 70-2H STG5 - Esquemas dimensionais

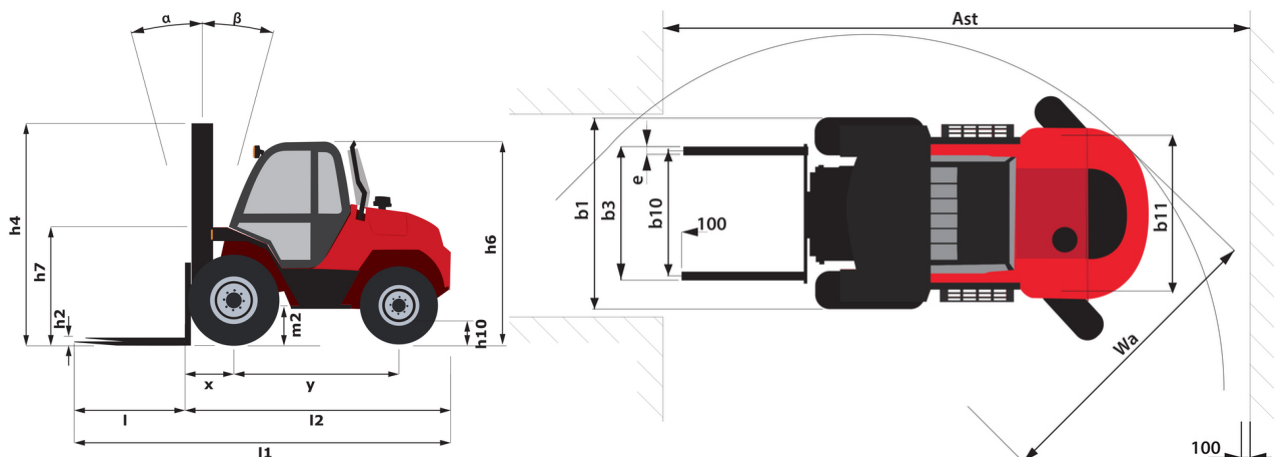

Características dos mastros e cargas residuais

Duplex com visibilidade total		FVD 36	FVD 40	FVD 45
h1 - Altura do mastro recolhido	mm	3145	3345	3595
h4 - Altura do mastro elevado	mm	4960	5360	5860
h3 - Altura de elevação máx.	mm	3600	4000	4500
α / β - Inclinação do mastro frente / retaguarda	°	15 / 15	15 / 15	15 / 15
Capacidade residual a altura máx	kg	7000	7000	6500
Capacidade residual com deslocamento lateral sobreposto (diagrama de cargas industrial)	kg	6300	6400	5850
Altura à capacidade máxima	mm	3600	4000	4000



Sede Central

B.P. 249 - 430 rue de l'Aubinière

44150 Ancenis Cedex - France

Tél. : 00 33 (0)2 40 09 10 11 - Fax : 00 33 (0)2 40 09 10 97

www.manitou.com



Esta publicação apresenta uma descrição das versões e possibilidades de configuração dos produtos Manitou que podem possuir equipamentos diferentes. Os equipamentos apresentados nesta brochura podem ser de série, opcionais ou não estarem disponíveis consoante as versões. A Manitou reserva-se o direito de modificar, em qualquer momento e sem pré-aviso, as especificações descritas e representadas. As especificações referidas não comprometem o fabricante. Para mais informações, contacte o seu concessionário Manitou. Documento não contratual. A apresentação e as imagens dos produtos não são contratuais. Os logótipos, assim como a identidade visual da empresa, são propriedade da Manitou e não podem ser utilizados sem autorização. Todos os direitos reservados. As fotografias e os esquemas contidos na presente brochura só são fornecidos para fins de consulta e a título indicativo.

Manitou BF SA - Sociedade anónima com conselho de administração - Capital social: 39 668 399 Euros - 857 802 508 RCS Nantes