

Ficha técnica :

MSI-X 30



Technical characteristics			Métrico
1.1	Fabricante		Manitou
1.2	Nome do modelo		MSI-X30
1.3	Fonte de energia		Diesel
1.4	Modo de condução		Sentado
1.5	Capacidade máx.	Q	3000 kg
1.6	Centro de gravidade da carga	c	500 mm
1.8	Distância da carga, centro do eixo motor ao garfo	x	626 mm
1.9	Distância entre eixos	y	1900 mm
Weight			
2.1	Peso de serviço		4355 kg
2.2	Peso no eixo dianteiro (com carga) / traseiro (com carga)		6435 kg / 920 kg
2.3	Peso no eixo dianteiro (sem carga) / traseiro (sem carga)		1660 kg / 2695 kg
Wheels			
3.1	Tipo de rodas		Insuflável
3.2	Dimensões das rodas dianteiras		300-15/18 6T P43
3.3	Dimensões das rodas traseiras		7.00-12/12 ED PLUS
3.5	Número de rodas de dianteiras / traseiras		2 / 2
3.5.2	Número de rodas motrizes		2
3.6	Via dianteira	b10	1044 mm
3.7	Calibre da roda traseira	b11	1108 mm
Dimensions			
4.1	Inclinação do mastro para a frente (graus) / trás (graus)	α / β	10 / 12
4.19	Comprimento total	l1	4234 mm
4.20	Comprimento até à face dos garfos	l2	3084 mm
4.21	Largura total	b1	1330 mm
4.22	Secção do garfo / Largura dos garfos / Comprimento dos garfos	s / e / l	45 mm x 122 mm / 1150 mm
4.23	Quadro porta-garfos em conformidade com a norma DIN 15173 A/B		3A
4.24	Largura do quadro porta-garfos	b3	1260 mm
4.31	Distância ao solo sob o mastro	m1	260 mm
4.32	Distância ao solo no centro da distância entre eixos	m2	238 mm
4.33	Largura de corredor para paletes 1000 x 1200 transversal	Ast	4626 mm
4.35	Raio de viragem	Wa	2650 mm
4.7	Altura proteção do condutor (cabina)	h6	2095 mm
4.8	Altura do banco/altura de pé	h7	972 mm
Performances			
5.1	Velocidade de deslocação (com carga / sem carga)		18 km/h / 22 km/h
5.2	Velocidade de elevação (com carga / sem carga)		0.50 m/s / 0.50 m/s
5.3	Velocidade de descida (com carga / sem carga)		0.50 m/s / 0.30 m/s
5.5	Esforço de tração / Força de tração (em vazio)		2140 daN / 1340 daN
5.7	Rampa admissível - com carga / sem carga		30 % / 32 %
5.10	Travão de serviço		Travões hidráulicos por perda de pressão
Engine			
7.1	Marca do motor / Modelo do motor		Kubota / V2403
7.2	Potência do motor de acordo com ISO 1585		36 kW
7.3	Regime nominal		2700 rpm
7.4	Número de cilindros / Capacidade dos cilindros		4 - 2434 cm³
Miscellaneous			
8.1	Tipo de unidade motriz		Cabo
8.2	Pressão hidráulica de trabalho para os acessórios		180 bar
8.3	Débito de óleo para acessório		45 l/min
8.4	Nível sonoro médio para o ouvido do condutor medido/garantido		< 80 dB
8.4	Nível sonoro no ouvido do condutor segundo a DIN 12 053		80 dB

MSI-X 30 - Esquemas dimensionais

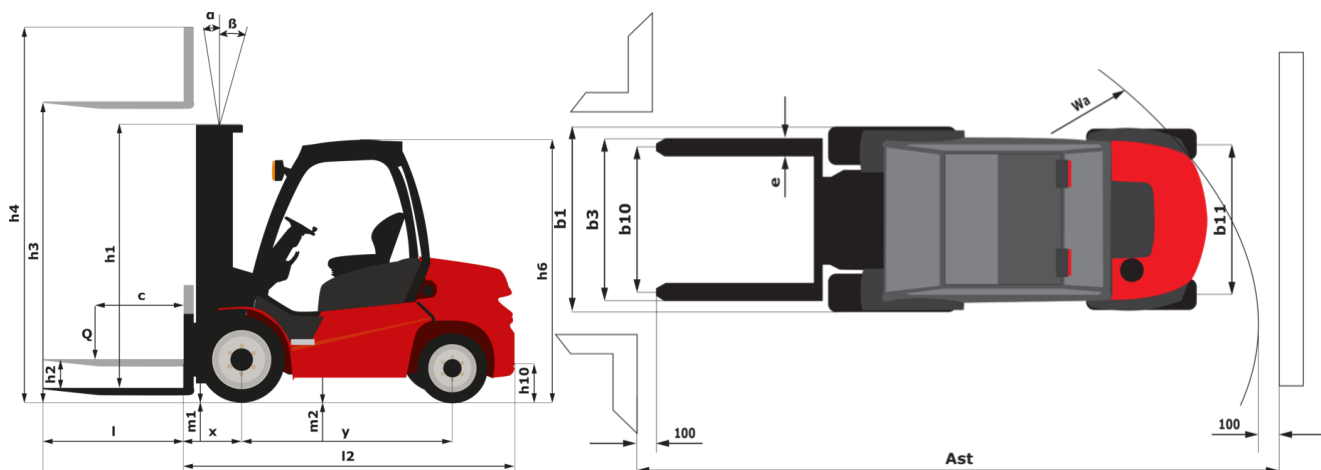

Características dos mastros e cargas residuais

		FVT 33
h2 - Elevação livre	mm	77
h1 - Altura do mastro recolhido	mm	1826
h3 - Altura de elevação	mm	3300
h4 - Altura do mastro elevado	mm	4027

Duplex com visibilidade total		FVD 30	FVD 33	FVD 37	FVD 40	FVD 45
h2 - Elevação livre	mm	90	90	90	90	90
h1 - Altura do mastro recolhido	mm	2136	2286	2546	2736	2986
h3 - Altura de elevação	mm	3000	3300	3700	4000	4500
h4 - Altura do mastro elevado	mm	3738	4038	4438	4738	5238
α / β - Inclinação do mastro frente / retaguarda	°	10 / 12	10 / 12	10 / 12	10 / 12	10 / 12
Capacidade residual a altura máx	kg	3000	3000			
Capacidade residual sem acessório (diagrama de cargas industrial)	kg	3000	3000			
Altura à capacidade máxima	mm	3000	3300			

Triplex com elevação livre		FLT 34	FLT 37	FLT 40	FLT 43	FLT 47	FLT 55	FLT 60
h2 - Elevação livre	mm	1208	1308	1408	1558	1658	2008	2258
h1 - Altura do mastro recolhido	mm	1936	2036	2136	2286	2386	2736	2986
h3 - Altura de elevação	mm	3400	3700	4000	4300	4700	5500	6000
h4 - Altura do mastro elevado	mm	4184	4484	4784	5084	5484	6284	6784
α / β - Inclinação do mastro frente / retaguarda	°	10 / 12	10 / 12	10 / 12	10 / 12	10 / 12	6 / 6	6 / 6
Capacidade residual a altura máx	kg	3000						
Capacidade residual sem acessório (diagrama de cargas industrial)	kg	3000						
Altura à capacidade máxima	mm	3400						

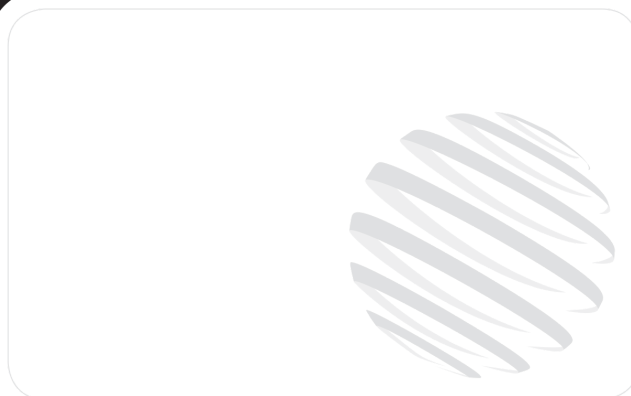

Sede Central

B.P. 249 - 430 rue de l'Aubinière

44150 Ancenis Cedex - France

Tél. : 00 33 (0)2 40 09 10 11 - Fax : 00 33 (0)2 40 09 10 97

www.manitou.com



Esta publicação apresenta uma descrição das versões e possibilidades de configuração dos produtos Manitou que podem possuir equipamentos diferentes. Os equipamentos apresentados nesta brochura podem ser de série, opcionais ou não estarem disponíveis consoante as versões. A Manitou reserva-se o direito de modificar, em qualquer momento e sem pré-aviso, as especificações descritas e representadas. As especificações referidas não comprometem o fabricante. Para mais informações, contacte o seu concessionário Manitou. Documento não contratual. A apresentação e as imagens dos produtos não são contratuais. Os logótipos, assim como a identidade visual da empresa, são propriedade da Manitou e não podem ser utilizados sem autorização. Todos os direitos reservados. As fotografias e os esquemas contidos na presente brochura só são fornecidos para fins de consulta e a título indicativo.

Manitou BF SA - Sociedade anónima com conselho de administração - Capital social: 39 668 399 Euros - 857 802 508 RCS Nantes