

Fiche technique :

CI 12 PF



 **MANITOU**
HANDLING YOUR WORLD

Caractéristiques techniques			Métrique
1.1	Fabricant		Manitou
1.2	Modèle		CI 12 PF
1.3	Source de puissance		Batterie
1.4	Type de conduite		Portée
1.5	Capacité max.	Q	1200 kg
1.6	Centre de gravité de la charge	c	600 mm
1.8	Distance du centre de l'essieu avant aux fourches	x	240 mm
1.9	Empattement	y	1530 mm
Poids			
2.1	Poids de service		1780 kg
2.2	Poids sur essieu avant (en charge) / arrière (en charge)		472 kg / 2508 kg
2.3	Poids sur essieu avant (à vide) / arrière (à vide)		650 kg / 1130 kg
Roues			
3.1	Type de roues		Bandage
3.2	Dimensions roues avant		200 x 75
3.3	Dimensions roues arrière		250 x 100
3.5	Nombre de roues avant / arrières		1 / 2
3.5.2	Nombre de roues motrices		1
3.7	Voie (milieu des roues) arrière	b11	665 mm
Dimensions			
4.15	Hauteur de fourche en position basse	h13	50 mm
4.19	Longueur hors-tout	l1	3108 mm
4.2	Hauteur du mât abaissé *	h1	1980 mm
4.20	Longueur au talon des fourches	l2	1958 mm
4.21	Largeur hors tout	b1	800 mm
4.22	Section de fourches / Largeur de fourches / Longueur de fourches	s / e / l	45 mm x 100 mm / 1150 mm
4.24	Largeur du tablier porte fourches (avec dossier de charge)	b3	790 mm
4.25	Ecartement des fourches	b5	730 mm
4.32	Garde au sol au centre de l'empattement	m2	50 mm
4.34	Largeur d'allée pour palette 800 x 1200 en longueur	Ast	3437 mm
4.35	Rayon de giration	Wa	1742 mm
4.4	Hauteur de Levage	h3	1450 mm
4.5	Hauteur mât déployé *	h4	1980 mm
4.9	Hauteur maximale de l'attelage	h14	1212 mm
Performances			
5.1	Vitesse de déplacement (en charge / à vide)		9 km/h / 11 km/h
5.2	Vitesse de levée (en charge / à vide)		0.08 m/s / 0.18 m/s
5.3	Vitesse de descente (en charge / à vide)		0.12 m/s / 0.11 m/s
5.7	Pente franchissable (en charge / à vide)		6 % / 10 %
5.10	Frein de service		Électro-magnétiques
5.11	Frein de parking		Déverrouillage par interrupteur à bascule
Moteur			
6.1	Puissance moteur translation (S2 60 min)		2 kW
6.2	Puissance du moteur de levage à S3 15 %		2 kW
6.3	Batterie conformément à la norme DIN 43531/35/36 A, B, C		DIN 43535-B
6.4	Batterie / Capacité de batterie		24 V / 620 Ah
6.5	Poids de la batterie (+/- 5 %)		490 kg
Divers			
8.1	Type d'unité motrice		AC Mosfet Variator
8.4	Niveau sonore moyen à l'oreille du cariste mesuré/garanti		< 66 dB

CI 12 PF - Schémas d'encombrement

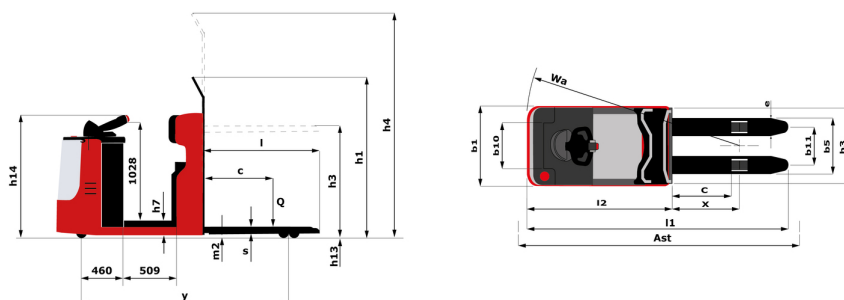



Siège Social

430 rue de l'Aubinière - 44150 Ancenis Cedex - France

Tel: +33(0)2 40 09 10 11 - Fax: +33 (0)2 40 09 10 97

www.manitou.com



Cette publication présente le descriptif des versions et possibilités de configuration des produits Manitou qui peuvent différer en équipement. Les équipements présentés dans cette brochure peuvent être de série, en option, ou non disponibles suivant les versions. Manitou se réserve le droit, à tout moment et sans préavis, de modifier les spécifications décrites et représentées. Les spécifications portées n'engagent pas le constructeur. Pour plus de détails, contactez votre concessionnaire Manitou. Document non contractuel. Présentation des produits non contractuelle. List des spécifications non exhaustive. Les logos ainsi que l'identité visuelle de l'entreprise sont la propriété de Manitou et ne peuvent être utilisés sans autorisation. Tous droits réservés. Les photos et schémas contenus dans la présente brochure ne sont fournis qu'à des fins de consultation et à titre indicatif.

MANITOU BF SA - Société anonyme à conseil d'administration - Capital social : 39 668 399 euros - 857 802 508 RCS Nantes