

Ficha técnica :

MSI 30 3B - FT4



 **MANITOU**
HANDLING YOUR WORLD

Características técnicas			Métrico
1.1	Fabricante		Manitou
1.2	Nome do modelo		MSI 30 3B - FT4
1.3	Fonte de energia		Diesel
1.4	Modo de condução		Sentado
1.5	Capacidade máx.	Q	3000 kg
1.6	Centro de gravidade da carga	c	500 mm
1.8	Distância da carga, centro do eixo motor ao garfo	x	630 mm
1.9	Distância entre eixos	y	1800 mm
Weight			
2.1	Peso de serviço		4705 kg
2.2	Peso no eixo dianteiro (com carga) / traseiro (com carga)		6780 kg / 925 kg
2.3	Peso no eixo dianteiro (sem carga) / traseiro (sem carga)		1900 kg / 2805 kg
Pneus			
3.1	Tipo de rodas		Pneumático
3.2	Dimensões das rodas dianteiras		275/70 R22,5
3.3	Dimensões das rodas traseiras		7.00x12 14PR
3.5	Número de rodas de dianteiras / traseiras		2 / 2
3.5.2	Número de rodas motrizes		2
3.6	Via dianteira	b10	1046 mm
3.7	Calibre da roda traseira	b11	1102 mm
Dimensões			
4.8	Altura do banco/altura de pé	h7	1025 mm
4.12	Altura do reboque de atrelado	h10	310 mm
4.19	Comprimento total	l1	4080 mm
4.20	Comprimento até à face dos garfos	l2	2980 mm
4.21	Largura total	b1	1323 mm
4.21	Largura total - Rodado simples	b1	4560 mm
4.22	Secção do garfo / Largura dos garfos / Comprimento dos garfos	s / e / l	45 mm x 100 mm x 1100 mm
4.23	Quadro porta-garfos em conformidade com a norma DIN 15173 A/B		3A
4.24	Largura do quadro porta-garfos	b3	1260 mm
4.31	Distância ao solo sob o mastro	m1	270 mm
4.32	Distância ao solo no centro da distância entre eixos	m2	260 mm
4.33	Largura de corredor para paletes 1000 x 1200 transversal	Ast	4660 mm
4.34	Largura do corredor para paleta 800 x 1200 em comprimento	Ast	4660 mm
4.35	Raio de viragem	Wa	2635 mm
4.36	Raio de viragem interno	b13	150 mm
Atuação			
5.1	Velocidade de deslocação (com carga / sem carga)		20 km/h-20 km/h
5.2	Velocidade de elevação (com carga / sem carga)		0.40 m/s-0.50 m/s
5.3	Velocidade de descida (com carga / sem carga)		0.50 m/s-0.40 m/s
5.5	Esforço de tração / Força de tração (em vazio)		2460 daN / 1260 daN
5.7	Rampa admissível - com carga / sem carga		24 % / 29 %
5.10	Travão de serviço		Travão de serviço - Hidráulico
Motor			
7.1	Marca do motor / Modelo do motor		Kubota / V2403 CR TE4
7.2	Potência nominal do motor		48.60 kW
7.3	Regime nominal		2700 rpm
7.4	Número de cilindros / Capacidade dos cilindros		4 - 2434 cm³
Diversos			
8.1	Tipo de unidade motriz		Hidráulico
8.2	Pressão hidráulica de trabalho para os acessórios		185 bar
8.3	Débito de óleo para acessório		45 l/min

MSI 30 3B - FT4 - Esquemas dimensionais

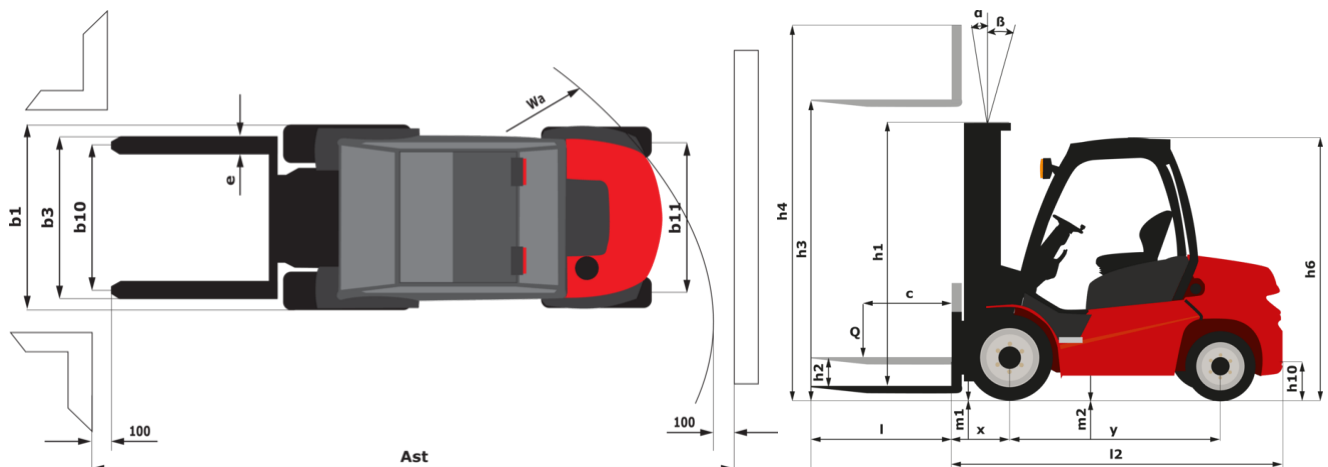



 **MANITOU**
HANDLING YOUR WORLD

Sede Central

B.P. 249 - 430 rue de l'Aubinière

44150 Ancenis Cedex - France

Tél. : 00 33 (0)2 40 09 10 11 - Fax : 00 33 (0)2 40 09 10 97

www.manitou.com



Esta publicação apresenta uma descrição das versões e possibilidades de configuração dos produtos Manitou que podem possuir equipamentos diferentes. Os equipamentos apresentados nesta brochura podem ser de série, opcionais ou não estarem disponíveis consoante as versões. A Manitou reserva-se o direito de modificar, em qualquer momento e sem pré-aviso, as especificações descritas e representadas. As especificações referidas não comprometem o fabricante. Para mais informações, contacte o seu concessionário Manitou. Documento não contratual. A apresentação e as imagens dos produtos não são contratuais. Os logótipos, assim como a identidade visual da empresa, são propriedade da Manitou e não podem ser utilizados sem autorização. Todos os direitos reservados. As fotografias e os esquemas contidos na presente brochura só são fornecidos para fins de consulta e a título indicativo.

Manitou BF SA - Sociedade anónima com conselho de administração - Capital social: 39 668 399 Euros - 857 802 508 RCS Nantes